

Guide d'installation

VOCALYS MX

Produits et références concernés

Vocalys MX 12V	000 T06 220
Vocalys MX 230V	000 T06 270
Vocalys MX 4G 12V	000 T06 441 ou 000 T06 439
Vocalys MX 4G 230V	000 T06 442 ou 000 T06 438
Vocalys MX IP VoIP 230V	000 T06 275



Table des matières

Généralités	4
Présentation	4
Vocalys MX peut gérer en standard.....	4
Le Vocalys MX peut gérer en option.....	5
Raccordements.....	6
Vue d'ensemble	6
Ligne téléphonique.....	6
Autoprotection	6
Raccordement des entrées.....	7
Raccordement des sorties	7
Raccordement d'un haut-parleur extérieur	8
Informations de sécurité	8
Raccordement des cartes d'extension.....	9
Raccordement de la carte 000 EXT 088.....	9
Raccordement de la carte 000 EXT 016.....	10
Raccordement des cartes 000 EXT 0088 et 000 EXT 016	10
CONFIGURATION	11
Configuration de base (carte de base uniquement).....	11
PROGRAMMATION UTILISATEUR	13
Commandes Marche / Arrêt du transmetteur.....	13
Programmer un numéro d'appel.....	14
Enregistrer un message vocal	14
Lire la mémoire d'alarme.....	15
Passer en mode test	16
Modifier un code secret	16
PROGRAMMATION SYSTÈME	17
1. Paramètres entrées	17
2. Paramétrage des informations système	21
3. Paramètres sorties.....	26
4. Paramètres systèmes.....	28
5. Effacement de la configuration.....	32
6. Effacement de la mémoire d'évènement.....	32
UTILISATION À DISTANCE	32

Marche - Arrêt système	32
Accès sortis	33
Accès phonie.....	33
Accès à la fonction « test appel »	33
Accès à la fonction « mémoire d’alarme »	33
Accès « Numéro d’appel »	34
Accès « état des entrées »	34
PROGRAMMATION DE LA SECTION DIGITALE	34
Programmation du matricule	35
Programmation du protocole de transmission.....	35
Programmation du code de transmission des entrées.....	36
Programmation de l’appel téléphonique	39
CONFIGURATION DES MODEM 4G/2G	40
000 GSM 207 et 000 GSM 306	40
Programmation du modem 4G/2G.....	43
Mise en place de la carte SIM dans son support.....	43
Mode de connexion au réseau	43
Choix du réseau (ne concerne que le GSM 306)	44
Cas de l’opérateur Free	44
Rechercher les opérateurs disponibles	45
Numéro d’appel SMS	45
Acquittement des messages SMS.....	45
Acquittement des ordres SMS	46
Programmation des libellés des SMS (entrées et sorties)	46
Commande par SMS	46
Description.....	47
Programmation du mode de fonctionnement du « défaut ligne RTC »	47
Programmation du code de transmission du « défaut ligne RTC »	48
Particularités du Vocalys MX IP VoIP (Réf. : 000 T06 275)	49
ANNEXE 1	53
AVERTISSEMENT	56
Conditions générales de Garantie	56
Nous contacter	56

Généralités

Présentation

Vocalys MX GSM est un transmetteur qui, raccordé au réseau téléphonique analogique public, ou au réseau GSM permet la transmission de messages en mode vocal et/ou digital multi protocole.

Sa modularité permet de répondre tous les types d'installation (alarme vol, alarme technique). Il peut aussi bien appeler un correspondant en vocal qu'un PC de télésurveillance dans la plupart des protocoles actuellement utilisés.

Il dispose de 4 numéros d'appel plus un numéro temporaire qui peuvent être appelés suivant des scénarios d'appel programmables.

Les entrées et les sorties peuvent être identifiées individuellement par un message vocal. Un message d'annonce permet d'identifier le site.

La programmation, assistée vocalement, peut être entièrement réalisée à l'aide du clavier disponible en face avant de l'appareil. Cependant, pour la section digitale il est recommandé de programmer localement le transmetteur à l'aide du logiciel **VocPc** mis à disposition.

Toutes les informations sont mémorisées dans une EEPROM, qui conserve les données même en cas de coupure de courant. L'accès à la programmation du transmetteur est protégé par codes secrets.

La programmation (téléchargement) et l'exploitation distance peuvent être réalisées à l'aide d'un ordinateur équipé d'un Modem standard et du logiciel **VocPc**

Le produit dispose également d'une mémoire d'événements horodatés et sauvegardés d'une capacité de 350 événements (exploitable en local ou distance).

Vocalys MX peut gérer en standard

- Quatre numéros d'appel à 20 chiffres.
 - Un numéro temporaire.
 - Une entrée marche / arrêt.
 - Huit entrées alarmes tout ou rien identifiées individuellement par un message vocal enregistrable par l'utilisateur.
 - Une information « défaut alimentation » transmise avec un message vocal préenregistré.
 - Deux informations internes (batterie basse, test cyclique).
 - Quatre sorties paramétrables identifiées individuellement par un message vocal.
- Par défaut la programmation des sorties est la suivante :

Les sorties 1,2 et 3 sont en télécommande.

La sortie 4 est programmée en blocage sirène pour l'écoute phonique.

- Une mémoire d'événements horodatés (350 derniers événements).
- Une horloge temps réel.
- L'écoute phonique intégrée.
- Une entrée pour microphone extérieur amplifié.

- Une sortie pour haut-parleur déporté
- Un dispositif d'autoprotection.

Le Vocalys MX peut gérer en option

- Une carte extension de 16 entrées (**carte EXT 016**)
- Une carte extension de 8 entrées & 8 sorties (**carte EXT 088**)

Comme pour la carte de base, toutes les entrées des cartes optionnelles peuvent être identifiées individuellement par un message vocal enregistrable par l'utilisateur.

Dans sa configuration maximale, **Vocalys MX**, peut donc gérer :

	Nb d'entrées	Nb de sorties
Carte de base Vocalys MX	8	4
Carte de base EXT 016	16	
Carte de base EXT 088	8	8
TOTAL (configuration maximale) :	32	12

Voir le plan de présentation en annexe 1

Le Vocalys MX est disponible dans les versions suivantes :

Désignation complète	Référence
Vocalys MX 12V :	000 T06 220
Vocalys MX 230V :	000 T06 270
Vocalys MX 4G 12V :	000 T06 441 ou 000 T06 439
Vocalys MX 4G 230V :	000 T06 442 ou 000 T06 438
Vocalys MX IP VoIP :	000 T06 275

Raccordements

Vue d'ensemble

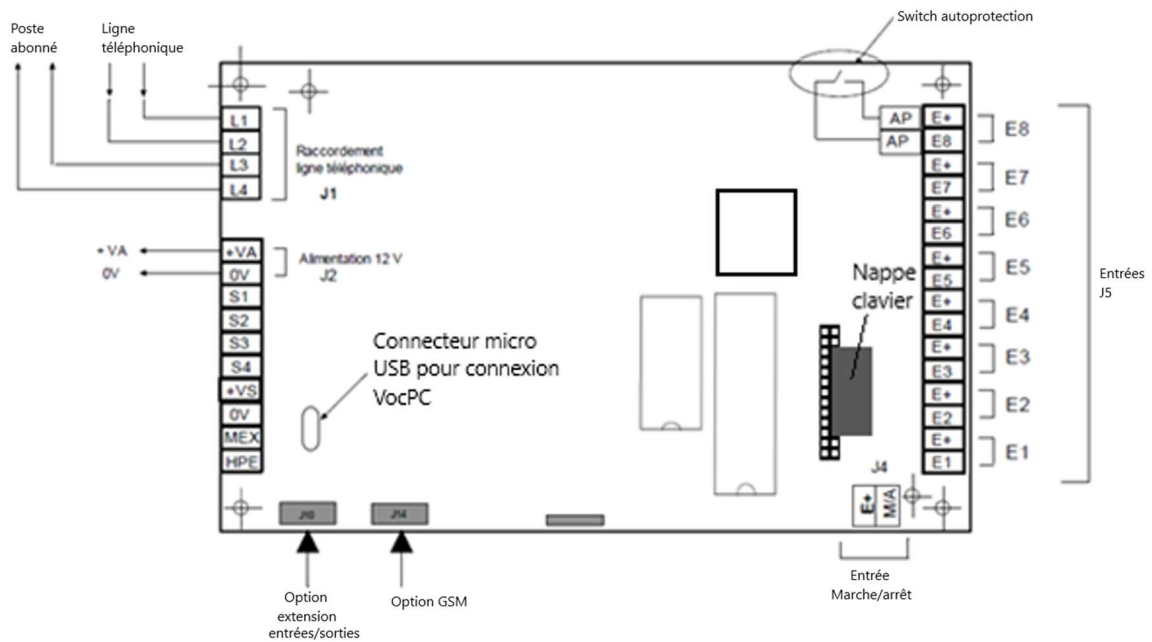

Ligne téléphonique

Le transmetteur est prévu pour un raccordement sur une ligne téléphonique analogique RTC et/ou en 4G/2G selon la version. Le **Vocalys MX ne fonctionne pas sur NUMERIS**. Afin d'assurer un fonctionnement correct (transmetteur prioritaire sur le reste de l'installation) le câblage doit être conforme au schéma de raccordement ci-dessus. Il est recommandé d'insérer un équipement du type para surtension en tête de ligne (notamment en milieu rural).

Autoprotection

Les deux bornes d'autoprotection (AP) sont reliées à un contact normalement fermé quand le boîtier est fermé ($I_{max} = 100 \text{ mA}$).

Exemples de raccordements :

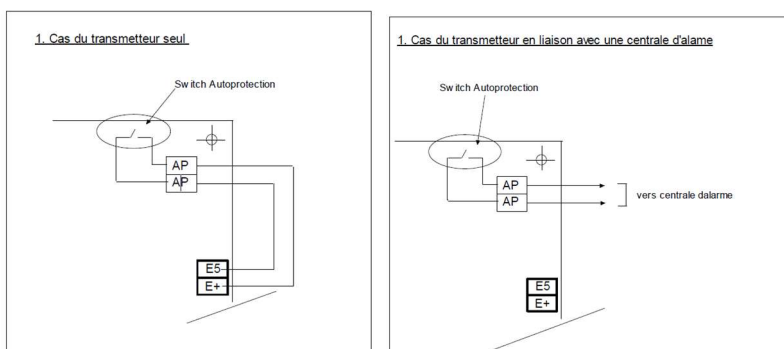

Raccordement des entrées

Les huit entrées peuvent être commandées de plusieurs façons. Dans le cas d'une commande en tension celle-ci ne doit pas dépasser la tension d'alimentation du produit.

Mode de commande des entrées	Programmation
Contact sec ouvert en alarme	NF
Contact sec fermé en alarme	NO
Disparition de tension en alarme (à raccorder sur la borne En)	NF
Apparition de tension en alarme (à raccorder sur la borne En)	NO
Collecteur ouvert 0 volt en alarme (strap entre les bornes En et E+)	NF
Collecteur ouvert en l'air en alarme (strap entre les bornes En et E+)	NO

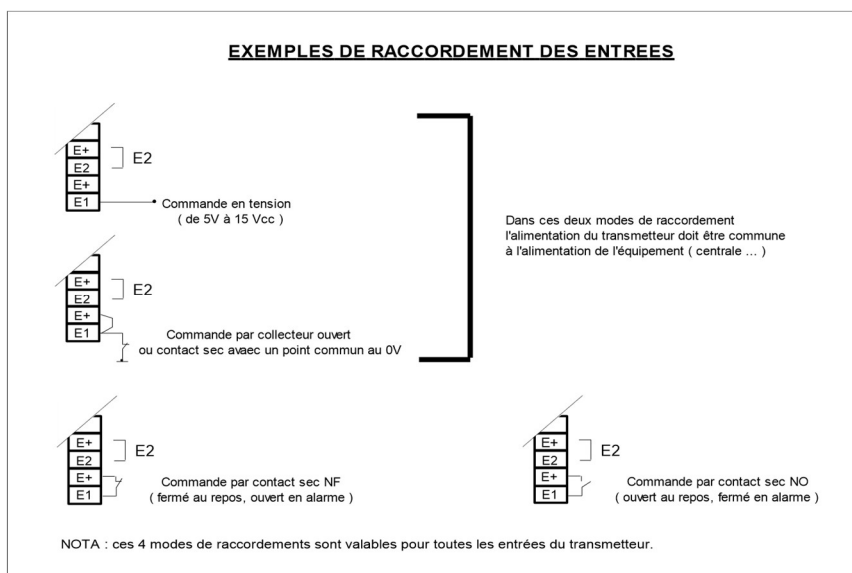

Raccordement des sorties

Les trois sorties S1, S2, S3 sont du type collecteur ouvert, quand la sortie est active elle est « tirée » au 0 V. Dans ce cas le courant **maximum** par sortie est **50 mA** (sous une tension de 12 V).

La sorties S4, est du type transistor, quand la sortie est activée elle délivre une tension proche de la tension d'alimentation.

Dans le cas d'une commande de puissance, il est impératif d'utiliser un relais interface (voir exemple 1).

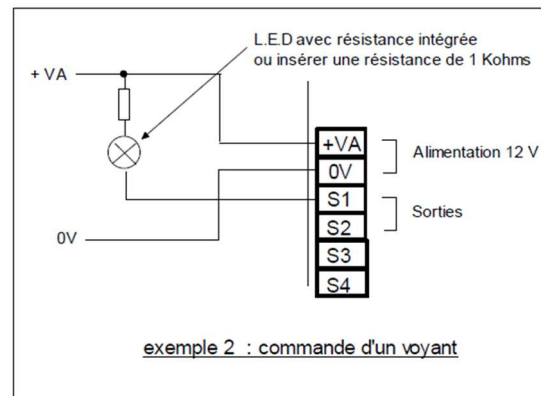
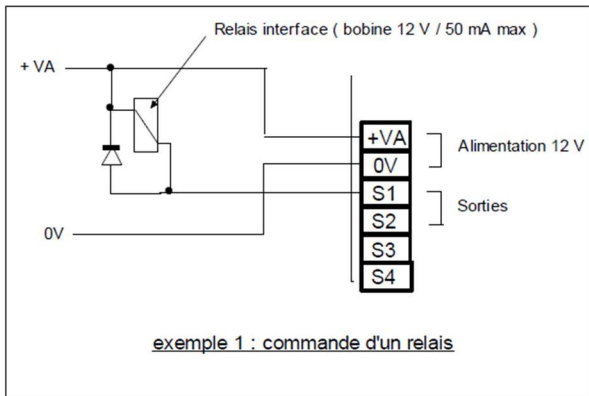

Raccordement d'un haut-parleur extérieur

Il est possible de raccorder un haut-parleur extérieur supplémentaire sur le produit et de le déporter de quelques mètres. Pour des distances plus importantes il faut utiliser l'option **DPH 001**. (Ensemble microphone et haut-parleur amplifiés)

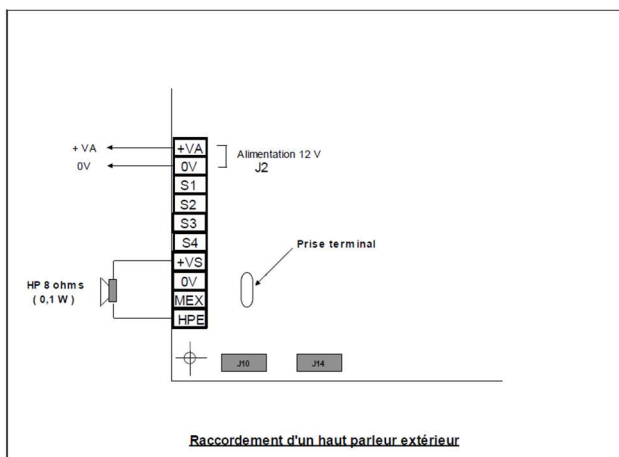

Informations de sécurité

Les tensions présentes sur le bornier J1 sont classées TRT (tension réseau téléphonique au sens de la norme NF EN 41-003). Les tensions présentes sur le bornier J2, J4, J5 sont classées TBTS (très basse tension de sécurité) au sens de la norme NF EN 41-003. La tension d'alimentation doit être fournie par une source puissance limitée.

Raccordement des cartes d'extension

Le Vocalys MX peut contrôler au choix :

- 1 carte 000 EXT 088
- 1 carte 000 EXT 016
- 1 carte 000 EXT 016 et 1 carte 000 EXT 088

Important : Il ne peut y avoir deux cartes d'extension du même type

Raccordement de la carte 000 EXT 088



Note 1 : attention au sens de la nappe et à ne pas décaler le connecteur.

Note 2 : cavalier en position 0 pour que la première entrée de la carte d'extension corresponde à l'entrée 9 du Vocalys.

Raccordement de la carte 000 EXT 016



Note 1 : attention au sens de la nappe et à ne pas décaler le connecteur.

Note 2 : cavalier en position 0 pour que la première entrée de la carte d'extension corresponde à l'entrée 9 du Vocalys.

Raccordement des cartes 000 EXT 0088 et 000 EXT 016

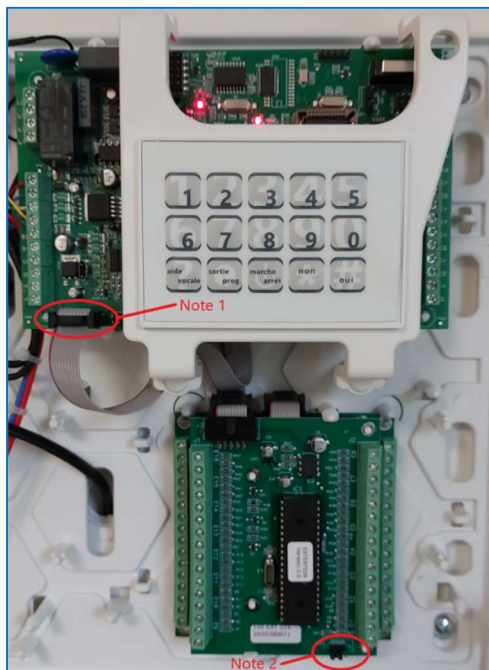

Note 1 : attention au sens de la nappe et à ne pas décaler le connecteur.

Note 2 : une des cartes d'extension aura le cavalier en position 0 et l'autre carte l'aura en position 1
Voir le paragraphe **Entrées des cartes d'extension** pour plus de précision

CONFIGURATION

Vocalys MX est un système modulaire qui peut être architecturé de plusieurs façons :

Carte de base seule

Carte de base avec une ou deux cartes d'extension

L'ordre des cartes de tension est déterminé par le cavalier d'adresse, l'indexation des entrées en découle (voir tableaux « configuration des cartes de tension »).

Configuration de base (carte de base uniquement)

Informations systèmes

Les informations systèmes sont repérées par un numéro d'ordre (index de 84 à 99), utilisé pour la programmation.

Informations systèmes	Index	Désignation
	84	Marche/ Arrêt
	85	Défaut alimentation.
	86	Test cyclique
	96	Défaut cartes extensions

Entrées cartes de base

Les entrées sont repérées par un index (de 1 à 8 pour la carte de base). Cet index sera le code alarme transmis par défaut.

Entrées du Vocalys	Index	Désignation
	1	E1
	2	E2
	3	E3
	4	E4
	5	E5
	6	E6
	7	E7
	8	E8

Entrées des cartes d'extension

Les entrées sont repérées par un index (de 9 à 32 pour les extensions). Cet index sera le code alarme transmis par défaut.

La configuration est déterminée par le cavalier « adresse de chaque carte d'extension.

Configuration 1

- Cartes EXT 016 à l'adresse 0
- Carte EXT 088 à l'adresse 1

Carte 16 entrées Adresse 0	Index	Repère
	9	E1
	10	E2
	11	E3
	12	E4
	13	E5
	14	E6
	15	E7
	16	E8
	17	E9
	18	E10
	19	E11
	20	E12
	21	E13
	22	E14
	23	E15
24	E16	
Carte 8 entrées / 8 sorties Adresse 1	Index	Repère
	25	E1
	26	E2
	27	E3
	28	E4
	29	E5
	30	E6
	31	E7
	32	E8

Configuration 2

- Carte EXT 088 à l'adresse 0
- Carte EXT 016 à l'adresse 1

Carte 8 entrées / 8 sorties Adresse 0	Index	Repère
	9	E1
	10	E2
	11	E3
	12	E4
	13	E5
	14	E6
	15	E7
16	E8	
Carte 16 entrées Adresse 1	Index	Repère
	17	E1
	18	E2
	19	E3
	20	E4
	21	E5
	22	E6
	23	E7
	24	E8
	25	E9
	26	E10
	27	E11
	28	E12
	29	E13
	30	E14
	31	E15
32	E16	

PROGRAMMATION UTILISATEUR

La programmation utilisateur est assistée vocalement. Le menu est organisé sous forme de questions :

La touche [] du clavier (OUI) valide le menu

La touche [] du clavier (NO) permet de passer au pas de programmation suivant.

En réponse aux questions posées, taper OUI si vous souhaitez effectuer une programmation, appuyer sur NON si vous souhaitez passer à la rubrique suivante.

Vous pouvez à tout moment appuyer sur la touche  (Aide vocale) pour vous guider.

Les accès à la programmation sont gérés par des codes secrets.

Par défaut le code secret est : **1 2 3 4**

Le code secret utilisateur donne accès à la mise en marche ou l'arrêt du transmetteur

Il permet également la lecture, programmation ou modification des paramètres suivants :

- Commande Marche / Arrêt
- Numéros de téléphones
- Messages vocaux
- Mémoire d'alarme
- Codes secrets

Le code secret utilisateur donne également accès à la procédure de test des entrées et des numéros de téléphone.

Commandes Marche / Arrêt du transmetteur

À l'arrêt la transmission des informations est inhibée (Programmation de base). Cependant, vous pouvez obtenir la transmission de l'information quel que soit l'état du transmetteur en programmant les entrées désirées en mode 24/24 (voir tableau page 15).

La commande Marche / Arrêt peut être effectuée :

1. À partir du clavier

Tapez votre code secret utilisateur.

Le transmetteur confirme vocalement son état (Marche / Arrêt) Pour changer d'état, appuyer sur la touche **Marche / Arrêt** du clavier.

*Nota : Sur une commande Marche, **Vocalys MX** signale un ou plusieurs défauts sur les entrées*

2. À partir de l'entrée M/A

L'entrée (M/A) permet de déporter les fonctions Marche/Arrêt (Digicode, Télécommande radio, clef à impulsions, etc.)

Important : Si les deux méthodes de commande Marche/arrêt du transmetteur sont utilisées, l'entrée M/A doit être programmée en mode impulsif.

Programmer un numéro d'appel

Si vous avez répondu OUI à la question « voulez-vous programmer un numéro de téléphone » **Vocalys MX** énonce le menu suivant :

Voulez-vous accéder au numéro 1 ?

Voulez-vous accéder au numéro 2 ?

Voulez-vous accéder au numéro 3 ?

Voulez-vous accéder au numéro 4 ?

Voulez-vous accéder au numéro temporaire ?

Si vous avez répondu OUI à une de ces rubriques **Vocalys MX** commence par énoncer le numéro éventuellement en mémoire puis vous demande :

Voulez-vous modifier ?

Si vous avez répondu OUI, **Vocalys MX** vous invite à programmer :
Composer le numéro puis appuyer sur la touche [#]

Vocalys MX énonce le nouveau numéro de téléphone enregistré.

CAS D'UN PABX

Si **Vocalys MX** est derrière un PABX, il peut être nécessaire de marquer une pause après le préfixe d'accès à une ligne extérieure.

Dans ce cas, la pause sera indiquée par une [*] (Exemple : 0 * 0123456789)

Nota : en cas de non-détection de la tonalité d'invitation à numéroté du PABX, il est possible de faire numéroté le Vocalys sans décodage de cette tonalité.

Enregistrer un message vocal

Si vous avez répondu OUI à la question « voulez-vous enregistrer un message vocal », **Vocalys MX** énonce le menu suivant :

Voulez-vous accéder au message d'annonce ?

Voulez-vous accéder au message affecté à une entrée ? Voulez-vous accéder au message affecté à une sortie ?

Si vous avez répondu OUI pour enregistrer le message d'annonce, **Vocalys MX** énonce le message en mémoire et vous invite l'enregistrement :

Pour enregistrer parler après le bip sonore, pour arrêter appuyer la touche NON.

Si vous avez répondu OUI pour le message affecté à une entrée, **Vocalys MX** énonce le message en mémoire et vous invite l'enregistrement :

Voulez-vous accéder au message affecté à l'entrée 1 ?

Voulez-vous accéder au message affecté à l'entrée 2 ?

Voulez-vous accéder au message affecté à l'entrée N ?

Nota : Suivant la configuration de l'installation, "N" va de 1 à 8 pour les entrées de la carte de base et de 9 à 32 pour les cartes d'extension.

Si vous avez répondu OUI pour le message affecté à une sortie, **Vocalys MX** énonce le message en mémoire et vous invite l'enregistrement :

Voulez-vous accéder au message affecté à la sortie 1 ?

Voulez-vous accéder au message affecté à la sortie 2 ?

Voulez-vous accéder au message affecté à la sortie 3 ?

Voulez-vous accéder au message affecté à la sortie 4 ?

Dans le menu « enregistrement d'un message affect une sortie », et si la sortie est programmée en mode bistable, vous pouvez enregistrer un message pour la commande « MARCHE » et un message pour la commande « ARRET ». Pour une sortie programmée en mode « impulsionnel (monostable) il n'y a qu'un seul message enregistré.

Nota : Il n'y a pas de message enregistrable pour les sorties 5 à 12 de la carte d'extension EXT 088.

Lire la mémoire d'alarme

Si vous avez répondu OUI à la question « voulez-vous lire la mémoire d'alarme » **Vocalys MX** énonce les alarmes mémorisées. Les alarmes seront identifiées par le message personnalisé affecté aux entrées préalablement enregistrées.

Nota : Si vous n'avez pas enregistré de messages, les messages d'usine seront utilisés (Défaut entrée 1, Défaut entrée2...)

Passer en mode test

Si vous avez répondu OUI à la question « voulez-vous tester l'installation, **Vocalys MX** énonce le menu suivant :

Voulez-vous tester les boucles d'entrées ?

Si vous validez ce choix, le **Vocalys MX** énonce à chaque apparition d'alarme sur une de ses entrées, le message affecté à l'entrée sollicitée sans déclencher de transmission.

Voulez-vous tester un numéro d'appel ?

Si vous validez ce choix, **Vocalys MX** énonce le menu suivant :

Voulez-vous tester le numéro 1 ?

Voulez-vous tester le numéro 2 ?

Voulez-vous tester le numéro 3 ?

Voulez-vous tester le numéro 4 ?

Voulez-vous tester le numéro temporaire ?

Si vous avez répondu OUI à un de ces choix, **Vocalys MX** confirme vocalement l'enregistrement de la demande puis effectue un compte rendu de l'appel de test.

Appel en cours (si tonalité d'invitation à numéroté décodée) Sinon émission du message « *Défaut ligne* »

Émission du message d'annonce au décroché du correspondant Sinon émission du message « *Appel sans réponse* »

Émission du message « *A l'acquittement du message.* Sinon émission du message « *Sortie tes d'appel* »

Cette procédure permet de tester efficacement l'acheminement d'un appel en cernant un éventuel problème sans être obligé de faire un déclenchement de l'appel partir des Entrées.

Vous pouvez également, en positionnement le cavalier CAV1, suivre la communication téléphonique de test sur le haut-parleur de l'appareil. Vous pouvez ainsi vérifier tout le déroulement de la transmission et diagnostiquer aisément un éventuel problème

<p>Attention : cette fonction n'est utilisable qu'en test. Il est indispensable de retirer le cavalier CAV1 en fonctionnement normal.</p>
--

Modifier un code secret

Si vous avez répondu OUI à la question « voulez-vous modifier un code secret », **Vocalys MX** énonce le menu suivant :

Voulez-vous modifier le code secret utilisateur ?

Si OUI **Vocalys MX** vous invite à saisir votre nouveau code secret composé de 4 chiffres validé par la touche [#] :
Voulez-vous modifier le code secret de service ?

Si OUI **Vocalys MX** vous invite à saisir votre nouveau code secret composé de 4 chiffres validé par la touche [#] :

Nota : le code de service donne un accès limité à l'utilisation du transmetteur (mise à l'arrêt et mise en marche) :

PROGRAMMATION SYSTÈME

La programmation du transmetteur peut être réalisée à l'aide du logiciel **VocPc** ou au clavier l'aide des codes de programmations.

La programmation Système au clavier est utilisée exceptionnellement pour modifier un des paramètres de fonctionnement de base de l'appareil. L'accès à la programmation système est géré par un code secret. **2 5 8 0**

Le code système vous donne accès à la programmation :

- Des paramètres de fonctionnement des entrées systèmes
- Des paramètres des entrées
- Des paramètres de fonctionnement des sorties
- Des paramètres de fonctionnement système

1. Paramètres entrées

Le fonctionnement des entrées est déterminé par les paramètres ci-dessous :

1.1 Sens de fonctionnement d'une entrée

Ce paramètre permet d'inverser le sens de fonctionnement d'une entrée. Par défaut les entrées sont du type normalement fermé (NF) ouverte en alarme.

Nota : pour les entrées inutilisées, vous pouvez soit les fermer physiquement, soit inverser leur sens de fonctionnement par programmation.

1.2 Mode 24H / 24

Ce paramètre permet de définir le mode de fonctionnement d'une entrée vis à vis de l'état marche / arrêt. Une entrée en mode 24 / 24 est gérée (transmise) même si le transmetteur est à l'arrêt. Par défaut les entrées en mode standard sont inhibées quand le transmetteur est à l'arrêt.

1.3 Mode impulsif (entrée M/A seulement)

Ce paramètre permet de définir le mode de fonctionnement de l'entrée marche / arrêt :

L'entrée se comporte comme un interrupteur (mode standard)

L'entrée se comporte comme un bouton-poussoir (mode impulsif)

1.4 Temps d'intégration

Ce paramètre permet de définir le temps de pris en compte d'un défaut sur une entrée avant de provoquer une transmission. Le temps est déterminé par la base de temps multiplié par la valeur programmable de 0 à 99. On obtient donc un temps d'intégration de 0 à 99 secondes si la base de temps programmée est la seconde, de 0 à 99 minutes si la base de temps est programmée en minute

Nota : la précision de la temporisation est une unité de base de temps (soit 1 seconde ou une minute). Par défaut la base de temps est la seconde.

1.5 Scenario d'appel :

Le scénario d'appel permet de définir, par entrée, les numéros d'appels utilisés pour la transmission des alarmes. Il est déterminé par le cycle d'appel et le nombre d'acquiescement :

- Le cycle d'appel est constitué d'une suite de 4 numéros représentant l'ordre de numérotation lors d'un appel. Chaque numéro indexe un des 4 numéros de téléphone (de 1 à 4)
- Le nombre d'acquiescement d termine le nombre de correspondant joindre sur une alarme donnée.

Nota : Rotation automatique des numéros d'appel :

Exemple1 : le cycle d'appel programmé est 1-2-3-4 : Le transmetteur compose alternativement les quatre numéros en commençant par le numéro 1 jusqu'à l'acquiescement de la transmission, le cycle pourra être répété 4 fois.

Exemple 2 : le cycle d'appel programmé est 2-3-4-1 : Comme dans l'exemple 1 le transmetteur composera les quatre numéros jusqu'à l'acquiescement de la transmission mais en commençant par le numéro 2.

1.6 Activation de la phonie

Ce paramètre permet de déclencher ou non le passage automatique en mode écoute ou en interphonie à l'issue d'un appel d'alarme.

1.7 Commande automatique d'une ou plusieurs sorties

Ce paramètre permet de valider la commande d'une ou plusieurs sorties sur le changement d'état d'une entrée donnée. La sortie devient le reflet de l'état de l'entrée. Les sorties concernées doivent être programmées en « sortie alarme » ou « sortie alarme retardée »

1.8 Transmission du retour à la normale

Ce paramètre permet d'activer la transmission du retour à la normale de l'entrée (fin d'alarme)

Nota : ce paramètre est indispensable pour certains protocoles

1.9 Validation de la transmission

Ce paramètre permet de supprimer la transmission des informations sur une entrée donnée. Les traitements autres (archivage, commande automatique d'une sortie, etc..) sont maintenus.

1.10 Validation du numéro temporaire

Ce paramètre permet de valider par entrée l'utilisation ou non du numéro temporaire. Le numéro temporaire est un numéro supplémentaire utilisé uniquement en mode vocal qui devient prioritaire dès qu'il est programmé. Les 4 autres numéros sont toujours actifs mais seront appelés à la suite si nécessaire. Un appel acquitté sur le numéro temporaire compte dans la gestion du nombre d'acquiescement.

ATTENTION : ce numéro est temporaire, il est effacé la mise l'arrêt du transmetteur au clavier.

1.11 Validation de l'archivage

Ce paramètre permet de valider par entrée l'archivage horodaté d'un évènement.

Écran de paramétrage des entrées du logiciel VocPc

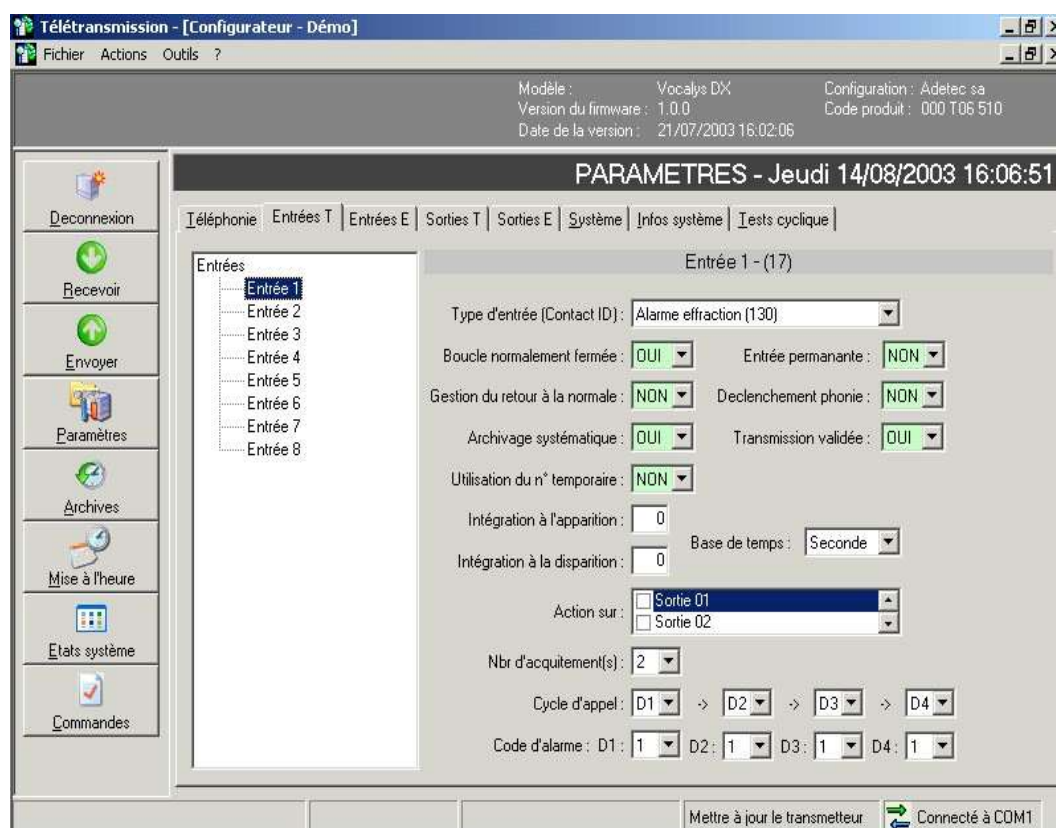

1.13 Tableau de programmation des entrées (programmation clavier)

Valeur de nn :
de **01** à **08** pour la carte du Vocalys
de **09** à **32** pour les cartes d'extension

Paramètre	Fonction	Entrée n°	Valeur	Commentaire
1. Sens de l'entrée	10	nn	0 #	Boucle normalement ouverte (NO)
	10	nn	1 #	Boucle normalement fermée (NF) valeur par défaut = 1
2. Mode 24/24	11	nn	0 #	Boucle inhibée à l'arrêt
	11	nn	1 #	Boucle 24/24 valeur par défaut = 0
3. base de temps du tempo d'intégration	13	nn	2 #	Base de temps en seconde
	13	nn	3 #	Base de temps en minute valeur par défaut = 2
4. temporisation d'intégration	14	nn	xx yy #	xx = valeur tempo l'apparition yy = valeur tempo à la disparition programmable de 0 à 99 (sec ou mn) valeur par défaut = 0000
5. Cycle d'appel	15	nn	xxxx #	xxxx = cycle d'appel valeur par défaut = 1 2 3 4
6. Nombre d'acquittements	16	nn	x #	x=nombre d'acquittement (1 à 4) valeur par défaut = 1
7. Activation de la phonie	17	nn	0 #	Phonie non validée
	17	nn	1 #	Phonie validée (valeur par défaut)
8. Attribution d'une sortie à une entrée. La sortie doit être configurée en sortie alarme	18	nn	ss 0 #	Sortie N ss indépendante de l'entrée nn
	18	nn	ss 1 #	Sortie N ss associée à l'entrée nn ss = N° sorties de 1 à 4 (carte de base) ss = N° sorties de 5 à 12 (extensions) valeur par défaut = 0
9. Transmission de la fin d'alarme	19	nn	0 #	Inhibition de la transmission
	19	nn	1 #	Transmission du retour à la normale valeur par défaut = 0
10. Validation de la transmission	20	nn	0 #	0 = transmission non validée
	20	nn	1 #	1 = transmission validée Valeur par défaut = 1
11. Validation du Numéro temporaire	21	nn	0 #	0 = numéro temporaire non validé
	21	nn	1 #	1 = numéro temporaire validé valeur par défaut = 1
12. Validation de l'archivage	22	nn	0 #	0 = archivage non validé
	22	nn	1 #	1 = archivage validé Valeur par défaut = 1

2. Paramétrage des informations système

Les entrées systèmes sont les suivantes :

Entrée Marche / Arrêt

Entrée Défaut alimentation (interne)

Entrée Test cyclique (interne)

2.1 Tableau de programmation de l'entrée marche/arrêt (index 84)

Paramètres Entrée marche arrêt	Fonction	index	Valeur	Commentaires
1. Sens de l'entrée (NO ou NF)	10	84	0 #	Boucle normalement ouverte
	10	84	1 #	Boucle normalement fermée valeur par défaut = 1
2. Mode 24/24				Non programmable
3. type impulsionnel	12	84	0	Non impulsionnel
	12	84	1	Impulsionnel
4. base de temps du tempo d'intégration	13	84	2	Base de temps 1 seconde
	13	84	3	Base de temps 1 minute valeur par défaut = 2
5. temporisations d'intégration	14	84	xx yy #	xx = valeur tempo l'apparition yy = valeur tempo à la disparition programmable de 0 à 99 (en sec ou mn) valeur par défaut = 0000
6. Cycle d'appel	15	84	xxxx #	xxxx = cycle d'appel valeur par défaut = 0 0 0 0
7. Nombre d'acquit	16	84	x #	x=nombre d'acquiescement (1 à 4) valeur par défaut = 1
8. Activation phonie				Inutilisé pour cette entrée
8. Attribution d'une sortie. Cette sortie doit être configurée en « reflet marche arrêt »	18	84	ss 0 #	Sortie N ss indépendante de l'entrée nn Sortie N ss associée l'entrée nn ss = N° sorties de 1 à 4 (carte de base) ss = N° sorties de 5 à 12 (extensions) valeur par défaut = 0
	18	84	ss 1 #	
10. Transmission du retour à la normale				Non programmable
11. Validation transmission	20	84	0 #	0 = transmission non validée 1 = transmission validée valeur par défaut = 1
	20	84	1 #	
12. Validation du numéro temporaire				Non programmable
13. Validation de l'archivage	22	84	0 #	0 = archivage non validé 1 = archivage validé (val. par défaut=1)
	22	84	1 #	

2.2 Tableau de programmation de l'entrée défaut alimentation (index 85)

Index de l'information
Défaut alimentation = 85

Paramètres Défaut alimentation	Fonction	Index	Valeur	Commentaires
1. Sens de l'entrée				Non programmable
2. Mode 24/24				Non programmable
3. base de temps du tempo d'intégration	13	85	2	Base de temps en seconde Base de temps en minute valeur par défaut = 2
	13	85	3	
4.. Temporisations d'intégration	14	85	xx yy #	xx = valeur tempo l'apparition yy = valeur tempo à la disparition programmable de 0 à 99 (sec ou mn) valeur par défaut = 0000
5. Cycle d'appel	15	85	xxxx #	xxxx = cycle d'appel valeur par défaut = 1 2 3 4
6. Nombre d'acquit	16	85	x #	x=nombre d'acquittement (1 à 4) valeur par défaut = 1
7. Activation phonie				Non programmable
8. Validation sortie la programmation de la ou des sorties doit être : « Sortie alarme »	18	85	ss 0 #	Sortie N° ss indépendante de l'entrée nn Sortie N ss associe l'entrée nn ss = N° sorties de 1 à 4 (carte Vocalys) ss = N° sorties de 5 à 12 (carte ext.) valeur par défaut = 0
	18	85	ss 1 #	
9. Transmission du Retour à la normale	19	85	0 #	Inhibition de la transmission Transmission du retour à la normale valeur par défaut = 1
	19	85	1 #	
10. Validation transmission	20	85	0 #	0 = transmission non validée 1 = transmission validée (par défaut)
	20	85	1 #	
11. Validation du numéro temporaire	21	85	0 #	0 = numéro temporaire non validé 1 = numéro temporaire validé Valeur par défaut = 0
	21	85	1 #	
12. Validation de l'archivage	22	85	0 #	0 = archivage non validé 1 = archivage validé (valeur par défaut)
	22	85	1 #	

2.3 Mise à l'heure du Vocalys MX

La mise à l'heure du produit peut être réalisée à partir du clavier

- Taper le code installateur : **2 5 8 0** (code par défaut) puis : **43 hh mm JJ MM AA #**

Format : hh (heure) mm (minutes) JJ (jour) MM (mois) AA (année)

2.4 Test cyclique

2.4.1 Tableau de paramétrage de l'information test cyclique »

Paramètres Test cyclique 1.	Fonction	Index	Valeur	Commentaires
1.sens de l'entrée				Non programmable
2.mode 24/24				Non programmable
3.base de temps	13 13	85 85	2 3	2 = base de temps en seconde 3 = base de temps en minute Valeur par défaut = 2
4.tempo d'intégration	14	85	xx yy #	xx = valeur tempo à l'apparition yy = valeur tempo à la disparition programmable de 0 à 99 (sec ou mn) Valeur par défaut = 00 00
5.cycle d'appel	15	85	xxxx #	xxxx=Cycle d'appel valeur par défaut =1 2 3 4
6.Nombre d'acquit	16	85	x #	x= nombre d'acquiescement (1 à 4) Valeur par défaut = 1
7.Activation phonie				Non programmable
8.Valiation sortie la programmation de la ou des sorties doit être : « sortie alarme »	18 18	85 85	ss 0 # ss 1 #	Sortie N° ss indépendante de l'entrée nn Sortie N° ss associée à l'entrée nn ss=N° sorties de 1 à 4 (carte Vovalys) ss= N° sorties de 5 à 12 (extensions) Valeur par défaut = 0
9.Transmission retour à la normale	19 19	85 85	0# 1#	Inhibition de la transmission Transmission du retour à la normale valeur par défaut = 1
10.Validation transmission	20 20	85 85	0# 1#	0=transmission non validée 1=transmission validée Valeur par défaut =1
11.Validation du numéro temporaire	21 21	85 85	0# 1#	0 = numéro temporaire non validé 1 = numéro temporaire validé Valeur par défaut = 0
12.Validation de l'archivage	22 22	85 85	0# 1#	0=archivage non validée 1=archivage validé (valeur par défaut)

2.4.2 Programmation de la période de test et de l'heure d'appel

Ce paramètre permet de définir le temps entre deux appels automatiques du transmetteur. Deux périodes de test sont disponibles :

- ➔ **Test 1** : Test périodique « transmetteur en service »
- ➔ **Test 2** : Test périodique « transmetteur hors service »

Le paramètre « **décalage** » permet de positionner le premier appel de test cyclique.

	Programmation de base	Programmation
Test 1	64 1 000 00 #	64 1 HHH MN #
Test 2	64 2 000 00 #	64 2 HHH MN #
Décalage	64 3 000 00 #	64 3 HHH MN #

Ou **HHH** (3 caractères) sont les heures et **MN** (2 caractères) sont les minutes.

Nota 1 : La programmation de base (programmation usine) supprime le test périodique (Périodes nulles)

Nota 2 : Pour programmer un test cyclique permanent (24 / 24) il faut programmer les deux périodes « Test 1 » et « Test 2 » avec la même valeur.

Nota 3 : Un test cyclique avec 2 périodes est synchronisé sur les « marche/Arrêt » transmetteur.

Un paramètre programmé peut être relu en tapant le code fonction suivi de la touche [#]

Exemple : taper la commande 64 1 # pour lire la programmation du test périodique 1.

Programmation du test cyclique à l'aide du logiciel VocPc

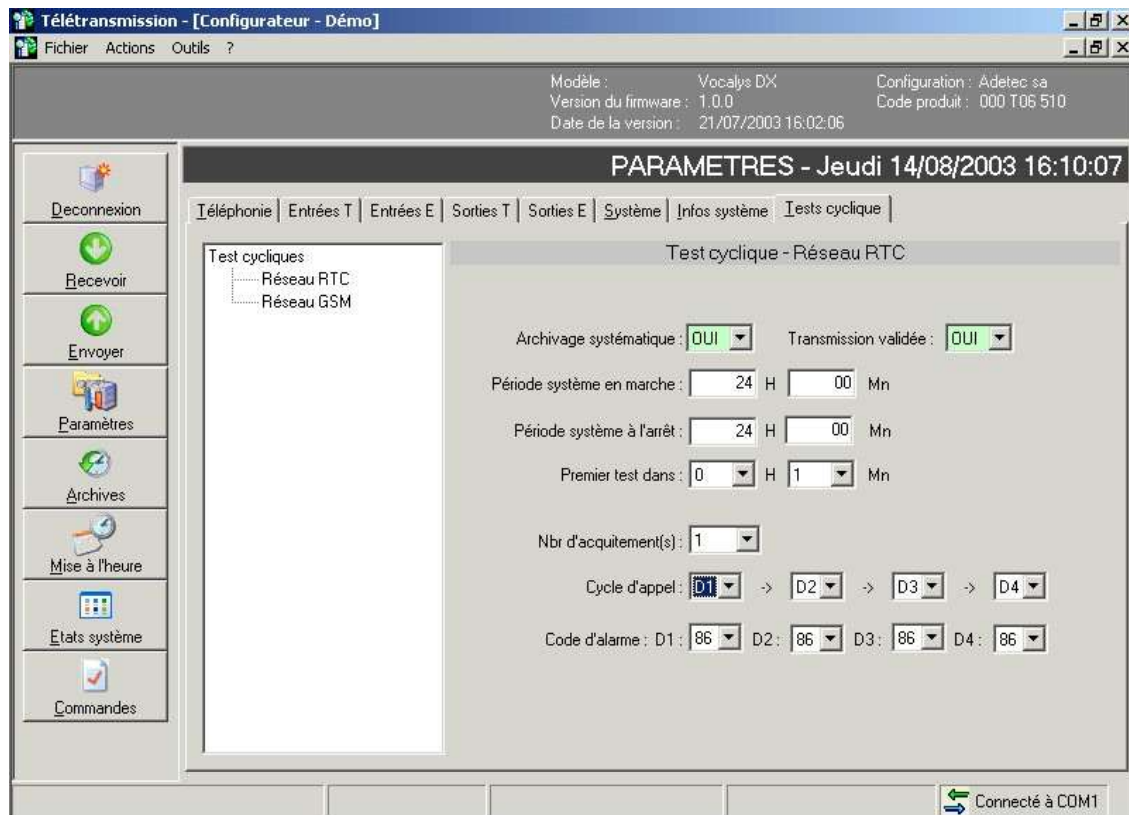

Sur cet exemple, la période est de 24h quel que soit l'état du transmetteur (marche ou arrêt) et le décalage est de 1mn. Le premier appel a donc eu lieu 1mn après la programmation ou après la mise à l'heure.
Quel que soit le fonctionnement utilisé

3. Paramètres sorties

Rappel : les quatre sorties de la carte de base sont indexées de 1 à 4.
Les 8 sorties de la carte option EXT 088 sont indexées de 5 à 12.

3.1 Description des modes de fonctionnement des sorties

Ce paramètre permet de choisir le mode de fonctionnement d'une sortie.

Mode de fonctionnement des sorties	code
Sortie non utilisée	0 #
Télécommande	1 #
Reflet de la prise de ligne	2 #
Échec de transmission	3 #
Sortie alarme	4 #
Sortie alarme différée	5 #
Phonie en cours	6 #
Sortie sur acquittement	7 #
Reflet marche/ arrêt	8 #

- **Télécommande** : La sortie peut être activée localement ou à distance.
- **Reflet de la prise de ligne** : La sortie est activée quand le transmetteur part en transmission.
- **Échec de transmission** : La sortie est active si la transmission de l'alarme n'aboutit pas.
- **Sortie alarme** : La sortie est le reflet de l'entrée programmée en activation automatique d'une sortie
- **Sortie alarme différée** : La sortie est le reflet de l'entrée programmée en activation automatique d'une sortie valide la fin de la transmission de cette alarme.
- **Phonie en cours** : La sortie est activée quand le transmetteur passe en écoute phonique ou en interphonie (blocage sirène).
- **Sortie sur acquittement** : La sortie est validée à l'acquittement du message
- **Reflet marche/ arrêt** : La sortie est le reflet de l'état Marche ou Arrêt du Vocalys.

3.2 Sens de fonctionnement

Ce paramètre permet de choisir le sens d'action d'une sortie (repos ou travail)

3.3 Mode d'action

Ce paramètre permet de choisir entre deux types d'action (maintenue ou impulsion)

Nota : dans le cas d'une programmation de la sortie en monostable il est impératif programmer la largeur de l'impulsion.

3.4 Largeur de l'impulsion (mode monostable)

Ce paramètre est lié au paramètre Mode d'action en effet il permet de définir la largeur de l'impulsion. Ce paramètre est exprimé en secondes.

3.5 Tableau de programmation des sorties

Valeur de nn : de **01** à **04** pour la carte de base et de **05** à **12** pour les extensions

Paramètres	Fonction	Index	Valeur	Commentaires
1.type de fonctionnement	26	nn	x	X=code de la sortie (voir p 24) Valeur par défaut =0 (inhibé)
2.Sens de fonctionnement	27	nn	0#	Sortie non passante au repos Sortie passante au repos Valeur par défaut =0 (non passante)
	27	nn	1#	
3.Mode d'action	28	nn	0#	Mode bistable (MA/AR) - Valeur par défaut Mode monostable (impulsionnel)
	28	nn	1#	
4.Base de temps de la tempo. du monostable	29	nn	2# 3#	Base de temps de 1 seconde Base de temps 1 minute
5.Valeur de la tempo. du monostable	30	nn	xx #	xx=valeur valeur programmable de 0 à 99 Valeur par défaut =0 (pas de tempo)

Exemple : Programmation de la sortie 3 en reflet de l'entrée Marche / arrêt

Taper le code secret installateur : **2 5 8 0** (code par défaut)

Taper les codes de programmation : **26 03 8 #** (programmation de la sortie 3)

NOTA : Une fonction permet de tester une sortie programmée en télécommande :

Taper le code secret installateur : **2 5 8 0** (code par défaut)

Taper les codes de programmation : **31 nn #** (avec nn de 01 à 12)

La sortie change d'état à chaque commande

Paramétrage des sorties à l'aide du logiciel VocPc

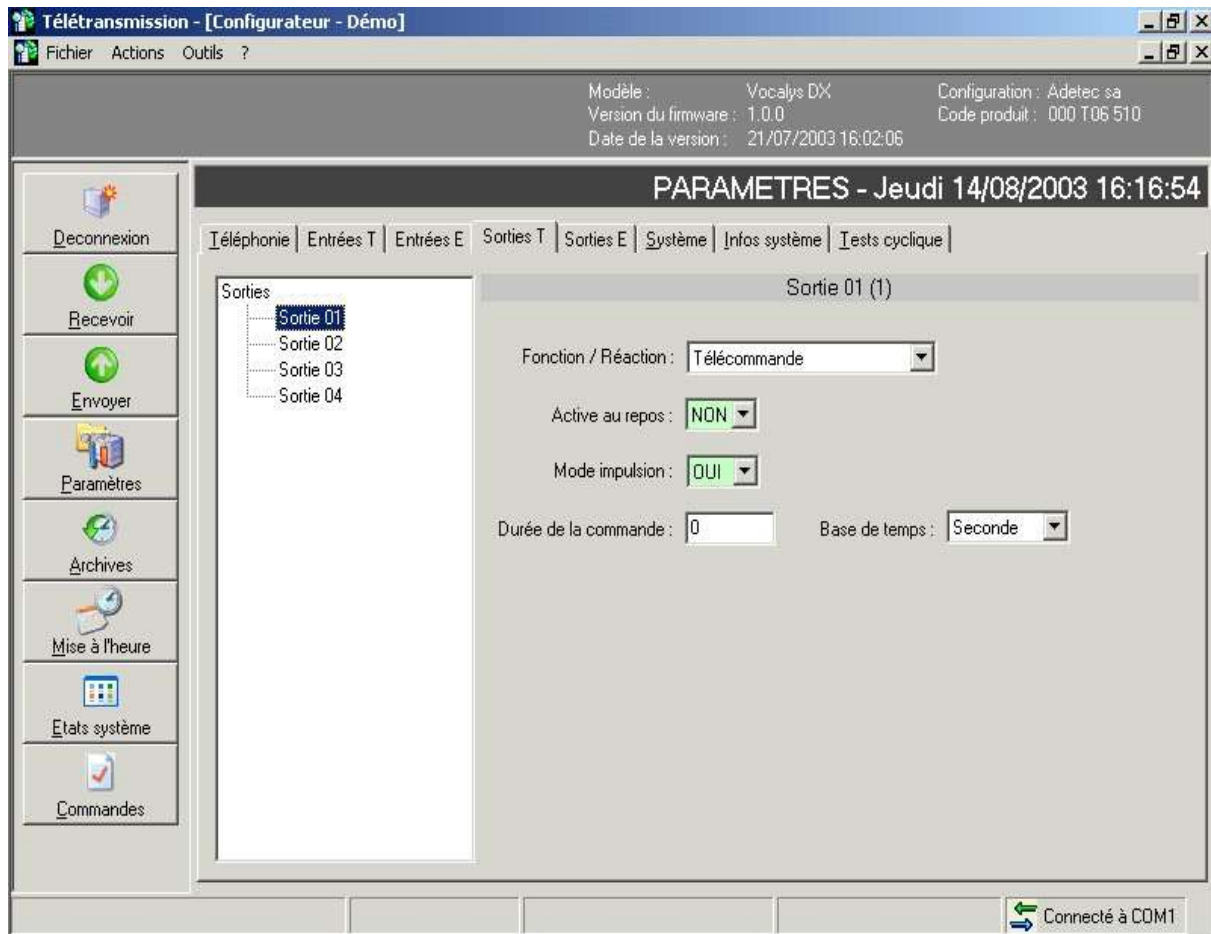

4. Paramètres systèmes

4.1 Codes secrets

Codes secrets	Fonction	Valeur	Commentaires
1. code installateur	01	xxxx #	Code par défaut = 2 5 8 0
2. code utilisateur	02	xxxx #	Code par défaut = 1 2 3 4
3. code de service	03	xxxx #	Code par défaut = 0 0 0 0

4.2 Numérotation

Codes secrets	Fonction	Valeur	Commentaires
1.Type de numérotation	47	0#	X=0 numérotation en décimale
	47	1#	X=1 numérotation en fréquence vocales Valeur par défaut =1(fréquences vocales)
2.Numérotation sans tonalité	49	0#	X=0 avec décodage de tonalité
	49	1#	X=1 sans décodage de tonalité (1) Valeur par défaut =0(fréquences vocales)

4.3 Acquiescement

Ce paramètre permet de choisir une des deux procédures d'acquiescement disponibles :

- Manuel, **Vocalys MX** attend une commande du correspondant (**la touche #**) pour acquiescer le message (Mode préprogrammé).
- Automatique, **Vocalys MX** est acquiescé par la détection du décroché du correspondant.

Ce paramètre est valable pour toutes les informations.

Mode d'acquiescement	Fonction	Valeur	Commentaires
1. Acquiescement auto	48	0 #	Acquiescement au décroché du correspondant
2. Acquiescement manuel.	48	2 #	Acquiescement par la touche # du correspondant Valeur par défaut = 2 (acquies manuel)

4.4 Réponse automatique

Le fonctionnement de la fonction « réponse automatique » du transmetteur est déterminé par trois paramètres

L'inhibition ou la validation de la réponse automatique

La réponse automatique peut être permanente ou inhibé quand le transmetteur est à l'arrêt.

Le nombre de sonneries

Quand la réponse automatique est validée, le nombre de sonneries programmé détermine le temps au bout duquel le transmetteur va répondre (5 secondes par sonnerie). Le nombre de sonnerie est programmable de 0 à 99.

Nota : la valeur « 0 » inhibe la réponse automatique par comptage de train de sonnerie.

L'option « décroché rapide »

Quand le transmetteur est connecté sur une ligne ou un autre appareil à réponse automatique est déjà connecté, l'option décroché rapide permet d'exploiter tout de même la réponse automatique du transmetteur.

Le fonctionnement du « décroché rapide » est le suivant :

- a) Composer le numéro de téléphone de la ligne du téléphone et attendre un retour de sonnerie, puis raccrocher.
- b) Composer à nouveau ce numéro dans les 30 secondes qui suivent le premier appel : **Vocalys MX** décroche.

Il est possible d'interdire cette fonction quand le transmetteur est l'arrêt. :

Réponse automatique	Fonction	Valeur	Commentaires
1. nombre de sonneries	50	xx #	xx=nombre de sonneries avant le décroché (0 à 99) Valeur par défaut = 5
2. validation réponse automatique	51 51	0 # 1 #	0 = inhibition de la réponse automatique à l'arrêt 1 = validation 24 / 24 Valeur par défaut = 0
3. validation décroché rapide	52 52 53 53	0 # 1 # 0 # 1 #	0 = inhibition de la fonction « décroché rapide » 1 = validation de la fonction « décroché rapide » Valeur par défaut = 1 0 = « décroché rapide inhibé l'arrêt » 1 = « décroché rapide » valide 24/24 Valeur par défaut = 1

4.5 Phonie

Programmation

Le fonctionnement de la phonie du transmetteur est déterminé par trois paramètres

Le type de phonie :

- Écoute
- Interphonie

Le mode de connexion audio

- **Mode directe** : la connexion audio est établie l'acquittement de la transmission vocale et /ou digitale
- **Mode contre appel** : dans ce mode de fonctionnement le transmetteur à la fin de la transmission de l'alarme compose le numéro 4 , dans ce cas le correspondant doit disposer d'un poste fréquences vocales et appuyer sur la touche [*] de ce téléphone pour se connecter. Ce mode de fonctionnement permet de fonctionner sur un frontal de réception non prévu pour l'écoute ou l'interphonie

Temps de connexion audio

Ce paramètre permet de définir le temps alloué à l'écoute ou l'interphonie. Ce temps est défini en secondes

Nota : Dans les 10 secondes qui précèdent la fin de la connexion, l'opérateur peut relancer la période en tapant la commande [5] [#]

Phonie	Fonction	Valeur	Commentaires
1. Type	54 54	0 # 1 #	x=0 type écoute (valeur par défaut) x=1 type interphonie
2. Mode	55 55	0 # 1 #	x=0 phonie en direct après la transmission x=1 phonie en contre appel Valeur par défaut = 0
3. temps de connexion audio	56	xxx #	xxx = valeur du temps de connexion en sec Valeur par défaut = 180 (secondes)

Fonctionnement

Si une alarme sollicite une entrée programme pour valider la phonie, l'appel est opérable vers le ou les numéros programmes. À l'acquiescement du message par la touche [#] du téléphone de l'appel, le passage en phonie est automatiquement réalisé. Le cycle peut être interrompu si le destinataire de l'appel acquiesce nouveau par la touche [#] de son téléphone.

Pendant la phase phonie, les sorties programmées en télécommande (voir tableau 10 de la programmation système) peuvent être activées. **Vocalys MX** offre un guide vocal pour réaliser ces télécommandes en ligne. En effet si le correspondant appuie sur la touche [*] de son poste téléphonique pendant la phase phonie, **Vocalys MX** énonce vocalement les codes à effectuer pour télécommander une sortie.

Sur une transmission digitale, le passage en phonie est automatiquement opéré à l'acquiescement du message (voir fonctionnement du poste central de réception).

4.6 Autorisation de mise à l'arrêt à distance

Ce paramètre permet d'autoriser la mise à l'arrêt à distance du produit :

Arrêt à distance	Fonction	Valeur	Commentaires
	57 57	0 # 1 #	x=0 arrêt à distance interdit (valeur par défaut) x=1 arrêt autorisé

5. Effacement de la configuration

Pour effacer la programmation de **Vocalys MX** :

- Taper le code secret système **2 5 8 0** (code par défaut)
- Puis taper la commande **0 9 1 #**
- Le transmetteur émet une série de « bip » pendant quelques secondes puis émet le message « programmation effacée » : la configuration d'usine est alors rechargée

OU

- Mise hors tension du produit
- Mise sous tension avec la touche [*] enfoncée
- Le transmetteur doit émettre le message « programmation effacée »

6. Effacement de la mémoire d'évènement

Pour effacer la mémoire d'évènement de **Vocalys MX** :

- Taper le code secret système **2 5 8 0** (code par défaut)
- Puis taper la commande **0 8 1 #**

Cette opération est recommandée à la fin d'une mise en service pour effacer tous les événements générés pendant les essais.

UTILISATION À DISTANCE

Pour commander à distance **Vocalys MX** vous devez disposer d'un poste téléphonique fréquences vocales :

Composer le numéro de téléphone de **Vocalys MX** Attendre l'invitation entrer votre code (code utilisateur)

Si le code est reconnu, l'aide vocale nonce le menu de programmation.

Marche - Arrêt système

Il est possible de mettre **Vocalys MX** l'arrêt à distance si cette option a été préalablement validée (Voir programmation système)

Nota : ce message est émis seulement si le transmetteur était en marche.

Appuyer sur la touche [0] puis appuyer sur la touche [#]

Le transmetteur confirme vocalement le nouvel état : « Système arrêt »

Pour une mise en marche :

Nota :

Appuyer sur la touche [1] puis appuyer sur la touche [#]

Accès sortis

Appuyer sur la touche **[3]**, le transmetteur énonce un menu qui est fonction de la programmation de la sortie :

Si la sortie numéro « n » est programmée en télécommande et en mode bistable

⊗ Pour marche sortie « n » appuyer sur la touche **[1]** puis appuyer sur **[#]** ⊗

Pour arrêt **sortie** « n » appuyer sur la touche **[1]** puis appuyer sur **[#]**

Si la sortie numéro « n » est programmée en télécommande et en mode monostable

⊗ Pour changer d tat la sortie « n » appuyer sur la touche **[1]** puis appuyer sur **[#]**

Nota : **n va de 1 à 4 pour les sorties de la carte de base**
 n va de 5 à 12

Accès phonie

Appuyer sur la touche **[5]** puis appuyer sur la touche **[#]**

A la réception de cette commande **Vocalys MX** passe en écoute phonique ou en interphonie si l'option est présente.

La durée de la phonie est programmée pour 180 secondes mais peut être interrompue si le destinataire de l'appel acquitte nouveau par la touche **[#]** de son téléphone. Pendant la phase d écoute, les sorties programmées en télécommande peuvent être activées.

Pour suspendre l'écoute appuyer sur la touche **[*]**

Pour arrêter la phonie taper de nouveau la commande **[5] [#]**. Pour raccrocher appuyer la touche **[#]**.

Accès à la fonction « test appel »

Cette fonction permet de déclencher un appel à distance.

Appuyer sur la touche **[6]**

Sélectionner le numéro de téléphone que vous désirez tester (numéro de 1 à 4)

Validez par la touche **[#]**

Après déconnexion, un appel est émis vers le numéro préalablement sélectionné.

Nota : Si le protocole affecté au numéro est « vocal », le transmetteur émet le message d'annonce. Si le protocole affecté au numéro est « digital » le transmetteur transmet son état vers le poste central de réception.

Accès à la fonction « mémoire d'alarme »

Appuyer sur la touche **[7]** puis sur la touche **[#]** pour obtenir la lecture des alarmes mémorisées.

Accès « Numéro d'appel »

Ce menu permet de programmer ou de modifier un numéro de téléphone à distance.

Appuyer sur la touche **[8]**, le guide vocal vous permet de sélectionner le numéro à programmer

Nota :

Pour numéro d'appel 1 appuyer sur la touche [1]

Pour numéro d'appel 2 appuyer sur la touche [2]

Pour numéro d'appel 3 appuyer sur la touche [3]

Pour numéro d'appel 4 appuyer sur la touche [4]

Pour numéro d'appel temporaire appuyer sur la touche [5]

Pour quitter appuyer sur la touche [*]

Accès « état des entrées »

Ce menu permet de connaître l'état des entrées par l'émission du ou des messages vocaux correspondants à ou aux entrées en défaut.

Appuyer sur les touches **[4]** et **[#]**

Pour « raccrocher »

Appuyer sur la touche **[#]** pour mettre fin à une connexion.

PROGRAMMATION DE LA SECTION DIGITALE

Il est fortement recommandé de réaliser cette programmation à l'aide du logiciel **VocPc**. Cependant toute la programmation est également réalisable au clavier avec les codes de programmation ci-dessous. Il est évident que ce mode de programmation convient mieux une modification ponctuelle d'un paramètre qu'une programmation complète.

Conseils pratiques

Pour vous faciliter la mise en œuvre nous vous conseillons :

1. La programmation des entrées doit être réalisée et testée à l'aide de la fonction « test des entrées ».
2. Les entrées ne doivent pas être en alarme.
3. Un test de la transmission en protocole vocal (protocole par défaut) est également effectué afin de vérifier le raccordement de la ligne téléphonique.
 - a. Ce test effectué, vérifier que tous les numéros de téléphone sont effacés.
 - b. Effectuer la programmation en suivant l'ordre des tableaux.
 - c. Programmer les numéros de téléphone.
4. Tester les codes d'alarme avec le télésurveilleur.

Programmation du matricule

Ce paramètre permet de définir pour chaque direction d'appel (N de téléphone) le code de l'abonné.

	Direction N1	Direction N2	Direction N3	Direction N4
Matricule	62 1 XXXXXXXX #	62 2 XXXXXXXX #	62 3 XXXXXXXX #	62 4 XXXXXXXX #

Où XXXXXXXX est le matricule constitué au maximum de 8 chiffres.

NOTA : la commande 61 XXXXXXXX # permet de programmer le matricule sur les 4 directions en une fois.

Programmation du protocole de transmission

Ce paramètre permet de définir le protocole utilisé entre le transmetteur et le poste central de réception pour chaque direction d'appel. En effet **Vocalys MX** peut transmettre sur chaque direction d'appel avec des protocoles différents.

Protocoles de transmission	Direction N1	Direction N2	Direction N3	Direction N4
VOCAL	63 1 0 #	63 2 0 #	63 3 0 #	63 4 0 #
- STR -	63 1 1 #	63 2 1 #	63 3 1 #	63 4 1 #
- CID -	63 1 2 #	63 2 2 #	63 3 2 #	63 4 2 #
- SER -	63 1 3 #	63 2 3 #	63 3 3 #	63 4 3 #
- CES -	63 1 4 #	63 2 4 #	63 3 4 #	63 4 4 #
- SCA -	63 1 5 #	63 2 5 #	63 3 5 #	63 4 5 #

ATTENTION : En sortie d'usine, les protocoles sont programmés en « vocal. Le cycle d'appel de l'information test cyclique et de l'information Marche/Arrêt n'est donc pas programmé. Pour une transmission digitale, il faut programmer un cycle d'appel pour ces informations.

Programmation du code de transmission des entrées

Ce paramètre permet de définir par entrée et par direction d'appel un code de transmission imposé par le télésurveilleur. Ce code est fonction du protocole utilisé.

	Index	Direction N1	Direction N2	Direction N3	Direction N4
Carte du Vocalys Entrées 1 à 8	1	23 1 01 XX #	23 2 01 XX #	23 3 01 XX #	23 4 01 XX #
	2	23 1 02 XX #	23 2 02 XX #	23 3 02 XX #	23 4 02 XX #
	3	23 1 03 XX #	23 2 03 XX #	23 3 03 XX #	23 4 03 XX #
	4	23 1 04 XX #	23 2 04 XX #	23 3 04 XX #	23 4 04 XX #
	5	23 1 05 XX #	23 2 05 XX #	23 3 05 XX #	23 4 05 XX #
	6	23 1 06 XX #	23 2 06 XX #	23 3 06 XX #	23 4 06 XX #
	7	23 1 07 XX #	23 2 07 XX #	23 3 07 XX #	23 4 07 XX #
	8	23 1 08 XX #	23 2 08 XX #	23 3 08 XX #	23 4 08 XX #

Cartes d'extension Entrées 9 à 32	9	23 1 09 XX #	23 2 09 XX #	23 3 09 XX #	23 4 09 XX #
	//				
	//				
	nn	23 1 nn XX #	23 2 nn XX #	23 3 nn XX #	23 4 nn XX #
	//				
	//				
	//				
	32	23 1 32 XX #	23 2 32 XX #	23 3 32 XX #	23 4 32 XX #

Entrée M/A	84	23 1 84 XX #	23 2 84 XX #	23 3 84 XX #	23 4 84 XX #
Déf. Tension	85	23 1 85 XX #	23 2 85 XX #	23 3 85 XX #	23 4 85 XX #
Test cyclique	86	23 1 86 XX #	23 2 86 XX #	23 3 86 XX #	23 4 86 XX #
Inutilisé	//				
Inutilisé	//				
Défaut extensions	96	23 1 96 XX #	23 2 96 XX #	23 3 96 XX #	23 4 96 XX #

Avec : nn est l'index de l'entrée. XX est le code de transmission à programmer (code communiqué par le télésurveilleur).

Protocole	Index	Entrée M/A	Défaut Tension	Test	Entrée
STR	1	i	i	i	i
CID	2	XX	XX	XX	XX
SER	3	i	i	i	XX
CES	4	XX	XX	XX	XX
SCA	5	i	i	i	i

***Nota** : Certains codes alarme sont imposés par le protocole utilisé et sont émis automatiquement par le transmetteur.*

En protocole STR le code alarme des entrées est déterminé par le rang de l'entrée.

i = code alarme non programmable imposé par le protocole

XX = code alarme programmable

Cas du protocole CID

Le protocole Contact ID identifie le type de l'entrée.

L'utilisation de ce protocole impose donc la saisie supplémentaire du type de chaque entrée physique (index 1 à 32). Le codage des entrées systèmes est déjà réalisé.

	Index	Type
Carte de base Entrées 1 à 8	1	24 01 XXX #
	2	24 02 XXX #
	3	24 03 XXX #
	4	24 04 XXX #
	5	24 05 XXX #
	6	24 06 XXX #
	7	24 07 XXX #
	8	24 08 XXX #

Carte d'extension Entrées 9 à 32	9	24 09 XXX #
	//	
	//	
	nn	24 nn XXX #
	//	
	//	
	//	
	32	24 32 XXX #

Avec **XXX** = type de l'entrée dans le protocole CONTACT ID (par défaut XXX = 130)

Cas du protocole SCA

Afin de rendre compatible le protocole SCA sur plusieurs baies de réception, le matricule et la position de l'information Marche/Arrêt peuvent être programmés :

- Le matricule peut comporter 4,5 ou 6 chiffres. Le chiffre le plus à gauche du matricule indique au transmetteur le nombre de chiffres qui composent le matricule. Exemple : pour le matricule à 5 chiffres 45991, saisir 50045991
- La transmission de l'entrée Marche/arrêt et des entrées E1 E5 peut prendre un rang compris entre 1 et 8. Pour indiquer ce rang au transmetteur, saisir la valeur de *dir* e dans le code de transmission de l'entrée pour la direction d'appel concernée.

Programmation de l'appel téléphonique

Programmation des numéros de téléphone

Pour programmer un numéro de téléphone (digital) :

Si le protocole est en vocal, le numéro de téléphone peut être programmé aussi dans le menu utilisateur

Si le protocole est en digital, la programmation utilisateur est alors interdite. Vous pouvez reprogrammer le protocole en vocal, puis programmer le numéro de téléphone, et enfin reprogrammer le protocole désiré.

Vous pouvez également programmer les numéros de téléphone à l'aide des codes de fonction ci-dessous :

Tableau N°	Programmation	Lecture	R.A.Z
Numéro 1	45 1 X-----X #	45 1 #	46 1 #
Numéro 2	45 2 X-----X #	45 2 #	46 2 #
Numéro 3	45 3 X-----X #	45 3 #	46 3 #
Numéro 4	45 4 X-----X #	45 4 #	46 4 #

Avec X-----X = 20 caractères max (Une attente tonalité est programmée par une )

Programmation du scénario d'appel

Rappel : Le scénario d'appel permet de définir, par entrée, les numéros d'appels utilisés pour la transmission des alarmes. Il est déterminé par le cycle d'appel et le nombre d'acquiescement :

- Le cycle d'appel est constitué d'une suite de 4 numéros représentant l'ordre de numérotation lors d'un appel. Chaque numéro inde e un des 4 numéros de téléphone (De 1 à 4)
- Le nombre d'acquiescement d termine le nombre de correspondants joindre obligatoirement sur une alarme donnée.

Scénario d'appel	Fonction	N° de L'entrée	Valeur	Commentaires
1.Cycle d'appel	15	nn	xxxx #	xxxx = cycle d'appel valeur par défaut = 1 2 3 4
2. Nombre d'acquit	16	nn	x #	x=nombre d'acquiescement (1 à 4) valeur par défaut = 1

Avec nn = index de l'entrée

Exemple : programmation de deux acquiescements pour une transmission sur les numéros 1 & 2 pour l'entrée 5 :

Taper le code secret installateur : **2 5 8 0** (code par défaut)

Taper les codes de programmation : **15 05 1212 #** (cycle d'appel sur les N 1 & 2) Taper **16 05 2 #** (2 acquiescements)

Rotation automatique des numéros d'appel :

Exemple 1 : le cycle d'appel programmé est 1-2-3-4 : Le transmetteur compose alternativement les quatre numéros en commençant par le numéro 1 jusqu'à l'acquittement de la transmission, le cycle est répété 4 fois au maximum en cas de non-acquittement.

Exemple 2 : le cycle d'appel programmé est 2-3-4-1 : Comme dans l'exemple 1 le transmetteur composera les quatre numéros jusqu'à l'acquittement de la transmission mais en commençant par le numéro 2.

CONFIGURATION DES MODEM 4G/2G

000 GSM 207 et 000 GSM 306

Module 4G/2G : 000 GSM 207

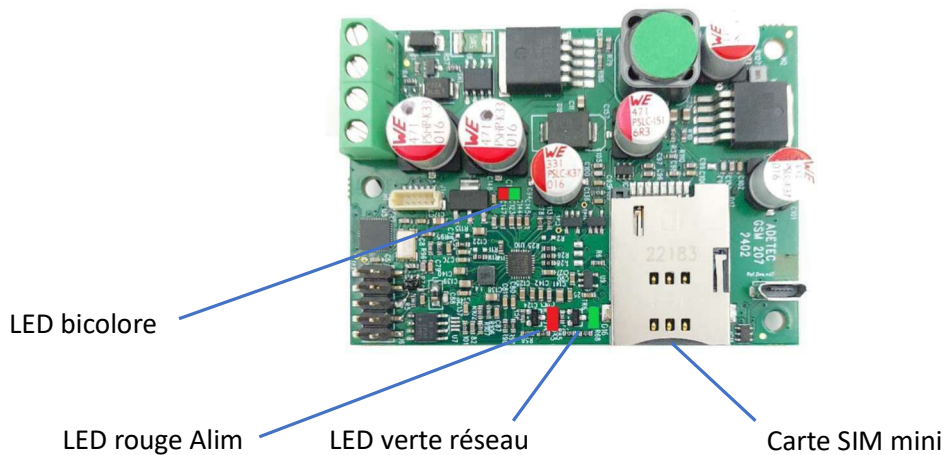

Trois LEDs indiquent l'état du module GSM

LED rouge : allumé fixe lorsque le module GSM est sous tension.

LED V1 verte :

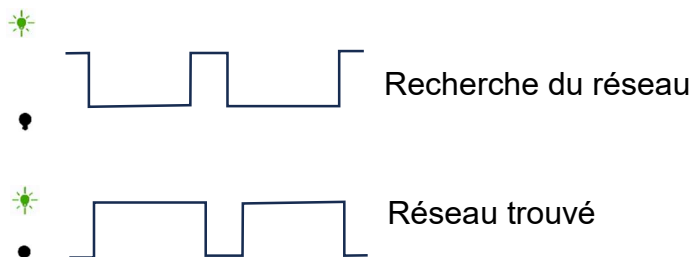

IMPORTANT : Le GSM 207 est autonome pour la gestion de la 4G. Lors du test GSM sur le Vocalys ce dernier indiquera toujours "mode 2" (2G) pour l'opérateur et le mode vocal, c'est la LED bicolore allumée en vert fixe sur la carte GSM 207 qui confirmera la connexion en 4G.

LED bicolore : vert fixe = 4G avec VoLTE vert/rouge alternés = 2G ou 4G sans VoLTE*

* Envoi des paramètres APN

La connexion à la VoLTE nécessite que l'APN de la carte SIM soit connu du GSM 207

- soit parce qu'il fait partie du tableau ci-dessous
- soit parce que le GSM 207 l'a récupéré du réseau
- soit parce qu'il est envoyé par SMS au GSM 207 pendant la phase de Test GSM

APN pré-enregistrés dans le GSM 207

Opérateur	APN
Orange	orange.m2m.spec
SFR	m2minternet
Bouygues	mmsbouygtel.com
Free	free

Dans le cas où la LED bicolore clignote rouge/vert alternés cela signifie que le GSM 207 est connecté en 2G ou en 4G mais sans VoLTE. Il faut envoyer les paramètres APN par SMS.

Envoyer le SMS au format :

SET APN PARAM APN="aaaa";USR="uuuu";PWD="pppp";

aaaa= valeur APN

uuuu=valeur USER. S'il n'y a pas de valeur saisir USR=""

pppp=valeur PASSWORD. S'il n'y a pas de valeur saisir PWD=""

ATTENTION!!! il faut toujours mettre ";" à la fin du message et respecter les espaces.

- Attendre 2 minutes
- Redémarrer la carte
- Lancer la procédure de Test GSM.
- Contrôler que la LED bicolore est allumée vert fixe uniquement.

Exemple pour une carte SIM Orange entreprises

SET APN PARAM APN="orange-mib";USR="";PWD="";

Si la VoLTE n'est toujours pas connectée il y a deux causes possibles :

- a) La SIM n'est pas prévue pour la VoLTE => changer la carte SIM ou vérifier s'il y a la VoLTE en mettant la SIM dans un smartphone bridé en 4G.
- b) Si avec une SIM prévue pour fonctionner avec la VoLTE vous obtenez le même problème, ou si dans un smartphone vous ne voyez pas le logo VoLTE, le réseau n'est pas encore prévu pour implémenter la VoLTE.

Pour effectuer un test d'un appel déclenchez une entrée du Vocalys et vérifiez que l'appel abouti.

Module 4G/2G : GSM 306

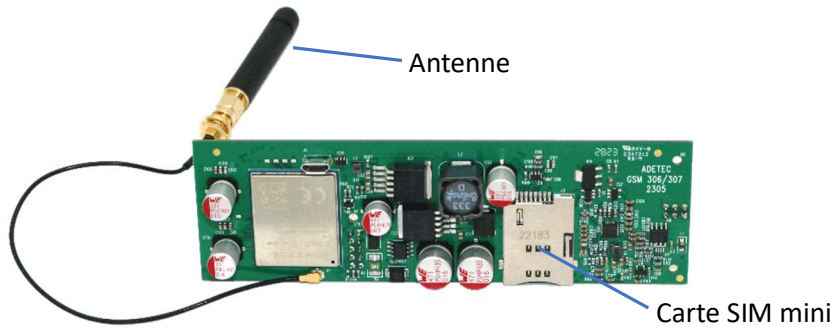

Deux LEDs indiquent l'état du module GSM

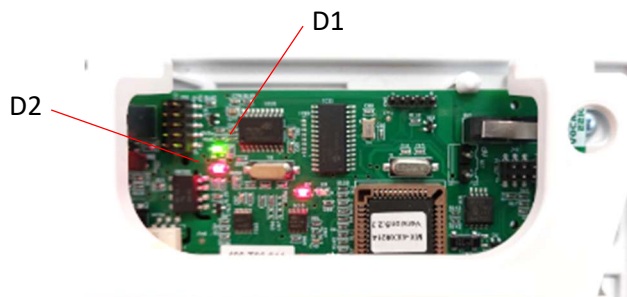

LED D2 rouge : allumé fixe lorsque le module GSM est sous tension.

LED D1 vert :

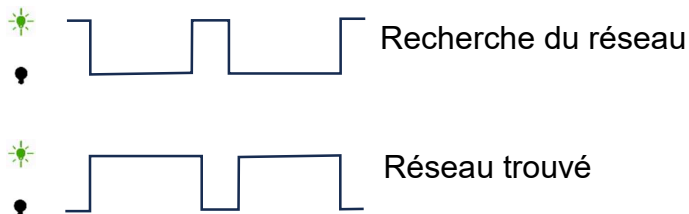

APN compatibles avec le GSM 306

Opérateur	APN
Orange	Orange.m2m.spec
SFR	sl2sfr
Bouygues	mmsbouygtel.com
Free	free

IMPORTANT : Contrairement au GSM 207, on ne peut pas modifier les APN acceptés par le GSM 306.

Programmation du modem 4G/2G

Pour se connecter au réseau cellulaire le modem 4G/2G doit disposer d'une carte SIM (non fournie) et être en mesure de se connecter au réseau 4G VoLTE (ou 2G). Les 4 opérateurs nationaux peuvent être utilisés. En configuration usine le Vocalys utilise le code PIN SIM 0000. Pas de carte multi-opérateur.

Pour utiliser un autre code PIN il faut :

1. Modifier le code PIN de la carte SIM à partir d'un téléphone portable (voir le mode d'emploi du téléphone).
2. Modifier le code PIN utiliser par le Vocalys :

A partir du menu Installateur accessible avec le code par défaut **2 5 8 0**, taper la séquence suivante : **0 4 P P P P #**. où PPPP sont les quatre chiffres du code PIN.

Nota : il est possible d'invalider la protection de la carte SIM (à l'aide d'un téléphone portable), dans ce cas il n'a pas de programmation effectuer au niveau de Vocalys.

Mise en place de la carte SIM dans son support

ATTENTION : Avant d'insérer la carte SIM, vérifier que transmetteur est hors tension (secteur et batterie).

Mode de connexion au réseau

1. Connexion ponctuelle au réseau (option par défaut). Dans ce mode, le modem GSM est connecté au réseau uniquement pour transmettre les événements.
2. Connexion permanente au réseau. Ce mode de connexion permet d'effectuer des ordres par commandes téléphoniques et/ou SMS (télécommande, armements, etc.)

Taper le code secret installateur : **2 5 8 0** (code par défaut)

Taper **6 7 0 #** pour valider la connexion ponctuelle (option par défaut)

Taper **6 7 1 #** pour valider la connexion permanente (conseillé pour l'utilisation de GSM 207)

Nota : en connexion permanente, la consommation moyenne est de 115 mA.

Support de transmission principale :

Si le Vocalys n'est pas raccordé au réseau téléphonique filaire il est possible d'exclure les tentatives d'accès au réseau téléphonique filaire.

Taper le code secret installateur : **2 5 8 0** (code par défaut)

Taper **4 4 3 #** pour valider le support RTC / secours GSM (option par défaut)

Taper **4 4 1 #** pour valider le support RTC seul

Taper **4 4 2 #** pour valider le support GSM seul

Choix du réseau (ne concerne que le GSM 306)

Lorsque le transmetteur est livré il est programmé pour se connecter uniquement au réseau 2G. Il est possible de la passer en 4G/2G automatique.

Taper le code secret installateur : **2 5 8 0** (code par défaut)

Taper **80 0 #** pour 4G/2G automatique

Taper **80 1 #** pour 2G uniquement

Cas de l'opérateur Free

La programmation usine du Vocalys force les cartes SIM Free en 2G. Pour qu'elles puissent se connecter au réseau 4G veuillez saisir le code suivant tout en étant en mode installateur :

Taper **82 0 #**

Test de la carte SIM (réseau utilisé et niveau de réception)

Taper le code secret utilisateur : **1 2 3 4** (code par défaut)

Répondez OUI à la question « Voulez-vous tester le GSM »

Le Vocalys énonce le réseau connecté, le réseau utilisé pour le transport de la voix puis le niveau de réception du signal.

Exemple pour le GSM 306 :

GSM OK, Orange **n**, mode vocal **n**, niveau GSM **nn**

"Opérateur" **n**

Si **n=2** alors connecté en 2G (GMS), si **n=4** alors connecté en 4G (LTE)

mode vocal **n**

Si **n=2** alors transport de la voix en 2G (GSM), si **n=4** alors transport de la voix en 4G (VoLTE)

Niveau GSM **nn**

nn de 0 à 10 : niveau très faible (risque de dysfonctionnement)

nn de 11 à 20 : niveau moyen

nn de 21 à 32 : niveau fort

nn = 59 : pas de réseau

Avec le GSM 207 le Vocalys ne "voit" pas le réseau 4G car le GSM 207 le gère seul, par conséquent vous aurez toujours ce type de réponse :
GSM OK, GSM mode 2, mode vocal 2, niveau GSM nn (0 à 59)

Rechercher les opérateurs disponibles

Taper le code secret utilisateur : **1 2 3 4** (code par défaut)

Répondez OUI à la question « Voulez-vous chercher l'opérateur »

Ce test ne nécessite pas de carte SIM.

Pour le GSM 306, le transmetteur énonce pour chaque opérateur disponible les réseaux trouvés (2G/4G).

Exemple : Orange mode 2, Bouygues mode 2, SFR mode 2, Free mode 2, Orange mode 4, Bouygues mode 4, SFR mode 4, Free mode 4

Pour le GSM 207, le transmetteur énonce pour chaque opérateur disponible le niveau de réception du signal sur le réseau concerné (2G ou 4G).

Exemple : Niveau GSM Orange 25, niveau GSM Bouygues 18, niveau GSM SFR 22, niveau GSM Free 16

Pour rappel sur le GSM 207 c'est la LED bicolore qui permet de vérifier si le Vocalys est bien connecté au réseau 4G (voyant vert allumé fixe).

Numéro d'appel SMS

Un numéro d'appel SMS doit être constitué de 10 chiffres et terminé par marqueur.

Programmation à partir du clavier : 06xxxxxxxx* (étoile)

Programmation à partir de VocPc : 06xxxxxxxx, (virgule)

Dans le cas d'une utilisation du transmetteur derrière un PABX il faut programmer le numéro comme suit :

Programmation à partir du clavier : p*06xxxxxxxx* (étoile)

Programmation à partir de VocPc : p,06xxxxxxxx, (virgule)

(P, étant le préfixe d'accès RTCP)

Acquittement des messages SMS

Il est possible de s'assurer que le message (SMS) a bien été reçu sur le terminal du destinataire (accusé de réception généré par le réseau)

Taper le code secret installateur : **2 5 8 0** (code par défaut)

Taper **8 7 1 #** pour valider la gestion des accusés

Taper **8 7 0 #** pour ne pas valider la gestion des accusés (option par défaut)

Acquittement des ordres SMS

Il est possible de s'assurer que les ordres envoyés au transmetteur par SMS ont bien été reçus (accusé de réception généré par le transmetteur).

Taper le code secret installateur : **2 5 8 0** (code par défaut)

Taper **8 8 1 #** pour valider la gestion des accusés

Taper **8 8 0 #** pour ne pas valider la gestion des accusés (option par défaut)

Programmation des libellés des SMS (entrées et sorties)

Il est possible de personnaliser le libellé des 8 entrées du transmetteur ainsi que les 4 sorties. La saisie des libellés peut s'effectuer soit par le logiciel VocPc, soit par l'envoi de SMS.

Format des SMS pour la programmation des libellés

Identifiant du transmetteur	01~0~libellé 30 caractères maxi
Entrées de 1 à 8	02~n~libellé 20 caractères maxi
Sorties de 1 à 4	03~n~libellé 20 caractères maxi

Exemple pour l'entrée 3 : **02 3 Intrusion**

Important : le caractère ESPACE ne doit pas être utilisé dans les libellés des sorties.

Remarque : avec la version de programme **32 SMS**, (à préciser à la commande), il est possible de programmer 32 SMS, 1 par entrée, si le produit est équipé des cartes d'extension 16 et 8 entrées (r f : 000 EXT 016 et 000 EXT 088)

Commande par SMS

1. Activation des sorties
04~libellé de la sortie~M ou **A**
2. Armement / désarmement **05~TO~M**
ou **A** (total)
05~P1~M ou **A** (partielle 1)
05~P2~M ou **A** (partielle 2)

Remarques communes l'utilisation du support de communication GSM :

- x La fonction interphonie n'est pas utilisable
- x Dans le cas d'une programmation l'aide du logiciel VocPc, vous devez vous connecter du logiciel avant d'effectuer un essai de transmission par GSM.

Info : le caractère ~ représente un espace

SUPERVISION LIGNE

Description

Le transmetteur signale une coupure de la tension de ligne téléphonique d'une durée supérieure à la valeur programmée (voir ci-dessous).

La transmission du défaut par le réseau GSM peut être vocale (message préenregistré) et/ou digitale vers un PC de télésurveillance. Il est possible d'activer localement une sortie. La transmission du retour à la normale est également assurée.

Le transmetteur tient compte du décroché éventuel d'un poste téléphonique raccordé sur le renvoi du transmetteur (L3 et L4).

La durée minimum d'un défaut de ligne téléphonique est de 1 minute pour être pris en compte (Cette durée peut être augmentée par programmation). Le défaut de ligne n'est pas généré si la ligne est occupée.

Les paramètres de gestion du défaut de ligne RTC sont programmables comme toutes les informations système du transmetteur.

1. Avec le logiciel VocPc :

- menu INFO SYSTÈME
- rubrique DÉFAUT LIGNE RTC

2. Au clavier (en façade du transmetteur) l'aide du tableau de programmation ci-dessous.

Nota : il s'agit d'une programmation système accessible par le code secret installateur (2580 par défaut)

Programmation du mode de fonctionnement du « défaut ligne RTC »

Paramètres Défaut ligne RTC	Fonction	Index	Valeur	Commentaires
3. base de temps du tempo d'intégration	13	93	2	Base de temps 1 seconde
	13	93	3	Base de temps 1 minute Valeur par défaut = 2 (base 1 sec)
4.. Temporisations d'intégration	14	93	xx yy #	Xx=Valeur tempo à l'apparition yy=valeur tempo à la disparition Programmable de 0 à 99(sec ou mn) Valeur par défaut=0000(pas de tempo)
5. Cycle d'appel	15	93	Xxxx #	Xxxx=cycle d'appel Valeur par défaut = 1 2 3 4
6. Nombre d'acquit	16	93	0#	X=nombre d'acquittement (1 à 4) Valeur par défaut = 1

7. Activation phonie	17 17	93 93	0 1	Phonie non validée Phonie validée
8. Validation sortie la programmation de la ou des sorties doit être : « sortie alarme »	18 18	93 93	ss 0 # ss 1 #	Sortie N° ss indépendance de l'entrée nn Sortie N° ss associée à l'entrée nn ss=N° sorties de 1 à 4 (carte de base) ss= N° sorties de 5 à 12 (extensions) Valeur par défaut = 0 (inhibé)
9. Transmission du retour à la normale	19 19	93 93	0# 1#	0=transmission non validée 1=transmission validée (valeur par défaut)
10. Validation transmission	20 20	93 93	0# 1#	0=Numéro non validée 1=transmission validée (valeur par défaut)
11. Validation du numéro temporaire	21 21	93 93	0# 1#	0=numéro temporaire non validé 1=numéro temporaire validé Valeur par défaut =0 (non inhibé)
12. Validation de l'archivage	22 22	93 93	0# 1 #	0=archivage non validé 1=archivage validé (valeur par défaut)

Programmation du code de transmission du « défaut ligne RTC »

	Index	Direction N1	Direction N2	Direction N3	Direction N4
Défaut ligne	93	23 1 93 XX #	23 1 93 XX #	23 1 93 XX #	23 4 93 XX #

XX = code alarme programmable

Particularités du Vocalys MX IP VoIP (Réf. : 000 T06 275)

Paramétrage du Vocalys

La configuration du Vocalys peut se faire au clavier ou via le logiciel Voc PC.

Nous allons ici considérer une configuration minimale à l'aide du clavier.

Pour entrer en programmation, taper le code 2580

Sens des sorties

Par défaut, les sorties sont configurées comme Normalement Fermées.

Pour configurer les entrées non utilisées en Normalement Ouvert, taper

10 nn 0 #

Ex pour l'entrée 8, taper **10 08 0 #**

Définition du matricule ou du numéro de transmetteur

Il s'agit du code de 4 à 8 chiffres fournis par le télésurveilleur.

Si le code est 1234, taper **61 1234 #**

Définition des numéros d'appel du télésurveilleur

Renseigner les numéros d'appel du télésurveilleur. Si les numéros sont 0123456789 et 0198765432, taper :

45 1 0123456789 #

45 2 0198765432 #

Définition du protocole de transmission (uniquement pour transmettre vers un frontal IP)

Le Vocalys doit être paramétré en CID, pour cela taper au clavier :

63 1 2 #

63 2 2 #

Paramétrage de la passerelle (se référer à la documentation technique de la passerelle AdGateway pour plus de détails)

La configuration du Vocalys est maintenant terminée, il suffit maintenant de configurer la carte passerelle en se connectant via un câble réseau de type RJ45.

Si vous connectez votre ordinateur en direct à la carte ou si votre réseau LAN ne dispose pas de serveur DHCP, l'adresse sera accessible à l'adresse <http://169.254.25.80>

Si vous connectez la passerelle sur le réseau LAN et que ce dernier dispose d'un serveur DHCP, la passerelle obtiendra automatiquement une adresse IP. Vous pouvez la déterminer à l'aide du site <http://finder.adgateway.info>

Mise à jour de la passerelle

Recherche de nouvelles versions et mises à jour des firmwares: Écran Avancés => Système

Dans la rubrique "Mises à jour", vérifier que les deux boutons de mises à jour indiquent "Actuellement à jour" :

Si un des boutons indique de faire une mise à jour, vous pouvez effectuer cette mise à jour en cliquant sur le bouton :

Mises à jour

Version du logiciel M1 0.8.8

Actuellement à jour

Version du logiciel M2 0.3.1

Installer la version 0.3.2

Important !

Avant d'effectuer une de ces actions, veuillez-vous assurer d'avoir une alimentation stable et de ne pas interrompre l'alimentation durant le processus.

Configuration du serveur SIP (uniquement pour effectuer des appels vocaux sur VOIP)

Configuration des informations des réseaux à utiliser : Écran Paramètres => Paramètres généraux

Paramètres généraux

Nom de l'installation

AdGateway Mr Durand

Réseau de transmission principal

Réseau IP

Réseau de secours principal

Réseau RTC

Configuration du serveur VOIP : Écran Paramètres => Voix sur IP (SIP)

Renseigner l'adresse IP (ou nom de domaine) l'utilisateur et le mot de passe du compte SIP qui a créé pour la passerelle sur votre serveur de VOIP.

Voix sur IP (SIP)

Serveur SIP

Serveur SIP

Identifiant utilisateur

Identifiant utilisateur

Mot de passe

Mot de passe

Durée maximum d'un appel VOIP

1 Heure

Configuration de l'émulation (uniquement pour transmettre vers un frontal IP)

Configuration des informations des réseaux à utiliser : Écran Paramètres => Paramètres généraux

Paramètres généraux

Nom de l'installation	<input type="text" value="AdGateway Mr Durand"/>
Réseau de transmission principal	<input type="text" value="Réseau IP"/>
Réseau de secours principal	<input type="text" value="Réseau RTC"/>

Configuration des frontaux de réception : Écran Transmissions => Transmissions

Renseigner les adresses IP, ports et protocole des frontaux principaux et de secours du télésurveilleur.
 Le Protocole à choisir est "CID SIA".

Configuration des numéros d'appels actuels de la centrale : Écran Transmissions => Transmissions

Renseigner les numéros d'appels analogiques configurés dans le Vocalys avec en Mode de transmission : "Emulation CID"

Mode de transmission

N°	Numéro de destination RTCP	Mode de transmission
1	<input type="text" value="0123456789"/>	<input type="text" value="Émulation CID"/>
2	<input type="text" value="0123456788"/>	<input type="text" value="Émulation CID"/>

NB : si un numéro n'est pas renseigné, il sera ajouté automatiquement avec le mode "Transparent", il vous suffira de modifier le mode.

Test de transmission : Écran Avancés => Logs

Une fois sur cet écran, vous pouvez suivre les étapes de la transmission et devriez-voir "Transmission : OK (données transmises au serveur)", cela signifie que le serveur a acquitté la trame.
 Contactez le télésurveilleur pour vérifier que la trame est bien réceptionnée.

Date	Niveau	Message
06/02/2018 14:56:05	I	Transmission : OK (données transmises au serveur)
06/02/2018 14:56:05	I	Transmission : Tentative d'envoi sur le frontal 123.124.125.126:10002 FDED0049"ADM-CID"0001

Utilisation de l'AdGateway en GPRS (uniquement pour transmettre vers un frontal IP)

Configuration des informations d'APN : Écran Paramètres => Modem GSM

Dans la rubrique "Réseau de données (GPRS)", renseigner les informations d'APN fournies par votre opérateur.

Les paramètres courants des principaux opérateurs sont proposés mais selon les offres, ces informations peuvent varier. Par exemple, pour Orange, l'apn peut-être "orange", "orange.fr", "orange.m2m.spec", ...



APN	<input type="text" value="orange"/>
Utilisateur	<input type="text" value="orange"/>
Mot de passe	<input type="password" value="*****"/>

Configuration des informations des réseaux à utiliser : Écran Paramètres => Paramètres généraux

Selon que le GPRS doit être en secours ou en principal, renseigner les réseaux correspondants :
GPRS en secours de l'IP :

Nom de l'installation	<input type="text" value="AdGateway Mr Durand"/>
Réseau de transmission principal	<input type="text" value="Réseau IP"/>
Réseau de secours principal	<input type="text" value="Réseau GSM"/>
Réseau de secours secondaire	<input type="text" value="Aucun"/>

GPRS en secours en principal :

Nom de l'installation	<input type="text" value="AdGateway Mr Durand"/>
Réseau de transmission principal	<input type="text" value="Réseau GSM"/>
Réseau de secours principal	<input type="text" value="Réseau IP"/>
Réseau de secours secondaire	<input type="text" value="Aucun"/>

Se référer au guide d'installation de l'AdGateway pour plus de détails.

ANNEXE 1

Les versions 230V

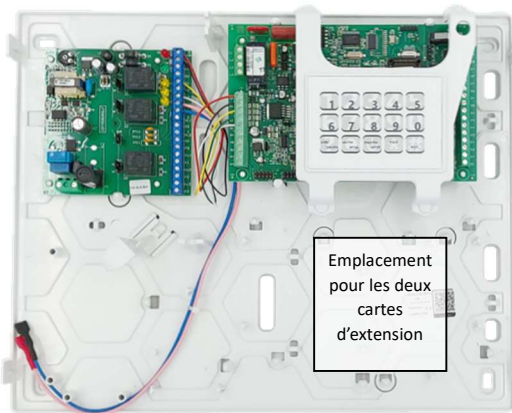

Vocalys MX 230V – 000 T06 270



Vocalys MX 4G 230V – 000 T06 438

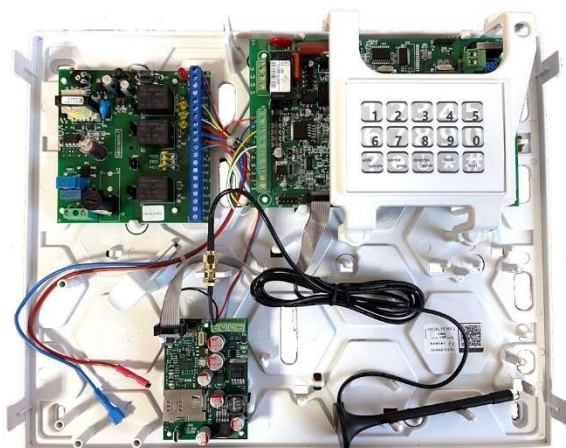

Vocalys MX 4G 230V – 000 T06 442



Caractéristiques communes aux versions 230V

Dimensions (mm) : 352 x 283 x 70 - Boîtier ABS blanc – IK05

Température de fonctionnement : 5 à 60°C

Les versions 12V



Vocalys MX 12V – 000 T06 220



Vocalys MX 4G 12V – 000 T06



Dimensions (mm) : 226 x 201 x 53 - Boîtier ABS blanc



Vocalys MX 4G 12V – 000 T06



Dimensions (mm) : 352 x 283 x 70 - Boîtier ABS blanc – IK05

Caractéristiques techniques des versions 12V

Alimentation : de 12 Vcc à 15 Vcc (Protection contre les inversions de polarités)

Les cartes d'extension

000 EXT 16



Caractéristiques techniques
000 EXT 16 : carte 16 entrées

000 EXT 088



Caractéristiques techniques
8 entrées et 8 sorties
Sorties relais statiques

- Courant maximum : 120 mA
- Tension maximum : 100 V
- Résistance interne : 35 ohms
- Isolement : 3750 V

Se référer au guide d'installation des cartes d'extension pour plus de détails.

AVERTISSEMENT

ADETEC S.A. n'offre aucune garantie concernant ce document. Les informations contenues dans ce document peuvent faire l'objet de modifications sans préavis. ADETEC S.A. ne pourra être tenu responsable des erreurs contenues dans ce document, ni des dommages fortuits ou consécutifs ayant trait la fourniture, la qualité ou l'usage de ce dernier.

Conditions générales de Garantie

Les transmetteurs **Vocalys de la gamme MX** sont garantis pièce et main d'œuvre (retour usine) pour une durée de 36 mois à compter de la date de fabrication.

En cas de défaut couvert par la garantie, un avoir de la valeur d'achat sera émis par ADETEC.

La garantie ne couvre pas les défauts résultant d'une utilisation ou d'une installation ne correspondant pas ses conditions normales, d'un mauvais entretien, perturbations électromagnétiques, électrostatique (foudre), de manipulation, de modifications non expressément autorisées par ADETEC.

En tout état de cause, l'acheteur bénéficie de la garantie légale pour vices cachés dans les conditions fixées par le code civil.

Nous contacter

Pour tout complément d'information notre hotline est à votre disposition
du lundi au vendredi 9h-12h30 - 13h30-17h30

+33 1 39 81 85 45

support@adetec.com

www.adetec.com